

FR

Manuel d'utilisation

OsmoBAY

Osmoseur professionnel

AQUAVIE[®]
TECHNOLOGIE

AQUAVIE[®]
TECHNOLOGIE



Table des matières

1 - Introduction	p 3
2 - Contenu	p 3
3 - Spécifications techniques	p 4
4 - Avant de commencer	p 4
5 - Attention	p 5
6 - Principe de fonctionnement	p 5
7 - Composants du système	p 6
8 - Présentation des composants	p 7
9 - Installation	p 8-12
10 - Panneau de contrôle à affichage LCD	p 13-14
11 - Utilisation et maintenance	p 14-16
12 - Pannes et solutions	p 17
13 - Instructions de sécurité	p 18



13 – Instructions de sécurité

Cet appareil est conçu pour fonctionner conformément aux instructions de ce manuel. Il n'est pas conçu pour fonctionner en dehors des spécifications indiquées et toute tentative de le faire ou de modifier l'appareil peut lui causer des dommages et/ou des blessures corporelles. Cette unité n'est pas un jouet, tenir hors de portée des jeunes enfants. Si l'unité nécessite un entretien ou une réparation, veuillez contacter votre technicien local ou votre représentant commercial.

- Veuillez vous assurer que la température de l'eau d'alimentation est supérieure à 4 °C. L'utilisation d'eau à moins de 4 °C peut entraîner la formation de glace et endommager l'appareil.
- Veuillez vous assurer que la source d'alimentation est correcte avant de connecter l'appareil. Une tension incorrecte peut entraîner des dommages à l'appareil et/ou un risque d'incendie.
- N'utilisez pas l'appareil si le cordon d'alimentation est endommagé. Un cordon d'alimentation endommagé peut provoquer une électrocution ou un incendie. Si le cordon d'alimentation est endommagé, débranchez-le et arrêtez immédiatement de l'utiliser.

AQUAVIE[®]
TECHNOLOGIE

1 – Introduction

Merci d'avoir choisi OsmoBay d'Aquavie Technologie. En installant cet appareil, vous êtes sur la bonne voie pour avoir une eau plus propre et au meilleur goût. Cette unité a un réservoir sous pression entièrement étanche et dispose d'une filtration de l'eau en 5 étapes. Ces étapes élimineront les substances suivantes ;

Etape 1	Filtre à sédiments – Supprime les plus grosses particules en suspension dans votre eau
Etape 2	Filtre à charbon en granulé – Supprime les déchets organiques, la Chlorine, les odeurs et clarifie votre eau.
Etape 3	Filtre à charbon compacté – Supprime les déchets organiques, la Chlorine, les odeurs et clarifie votre eau.
Etape 4	Membrane d'osmose inverse – Supprime les bactéries, les métaux lourds, les minéraux et les sels.
Etape 5	Cartouche de charbon de coco – Ajuste le goût et l'odeur de l'eau osmosée.

2 - Contenu

Osmoseur	X1	Réservoir	X1
Vanne d'alimentation	X1	Clips	X5
Membrane d'osmose 200G	X4	Robinet	X1
Raccord en T	X1	Support	X1
Raccord auto-perforant	X1	Manuel	X1
Clé à filtre	X2	Tuyau de qualité alimentaire	X4 (1 rouge, 1 blanc, 1 bleu, 1 jaune)
Vanne à bille pour le réservoir	X1		

3 – Spécifications techniques

Voltage et fréquence : 220V – 50 Hz

Performance de production : 3000 Litres par jour d'eau osmosée

Conductivité d'eau acceptée : $\leq 780 \mu\text{S/cm}$

Taux de Chlore accepté : $\leq 0.2\text{ppm}$

Volume du réservoir : 40 Litres

Taux moyen de rejet : 98%

Pression d'eau d'entrée : Entre 1 et 3 bars

Température d'eau d'entrée : Entre 5°C et 45°C

Type de rinçage de la membrane : Automatique

4 – Avant de commencer

- Lisez toutes les instructions avant de commencer l'installation et d'utiliser ce système. Suivez toutes les étapes à la lettre ou vous risquez d'endommager le système ou de le faire fonctionner de manière incorrecte.
- Ce système contient des filtres qui doivent être remplacés régulièrement. Les intervalles de remplacement varient en fonction de l'utilisation, veuillez contacter votre revendeur local pour plus de détails.
- Veuillez installer le système sur de l'eau potable uniquement. Sur les sources d'eau non potable, le système ne fonctionnera pas correctement et un prétraitement supplémentaire peut être nécessaire.
- Assurez-vous que la pression de la source d'eau se situe entre 1 et 3 bars. Si la pression de la source d'eau dépasse la pression maximale, une vanne de réduction de pression peut être nécessaire, consultez votre revendeur local.
- Assurez-vous que la température de l'eau d'alimentation se situe entre 5 °C et 45 °C. Le système ne fonctionnera pas correctement si ces températures sont dépassées. **NE PAS INSTALLER SUR UNE SOURCE D'EAU CHAUDE.**
- N'utilisez pas le système sur de l'eau clairement contaminée, comme des eaux usées brutes ou de l'eau de puits.
- Cet appareil fonctionne sur une alimentation de 110 V à 240 V. Veuillez vous assurer que vous utilisez la bonne source d'alimentation.

12 – Pannes et solutions

Problème	Cause(s) possibles	Solution(s)
Pas de production d'eau osmosée	L'arrivée d'eau est fermée	Ouvrez la vanne d'alimentation en eau
Production d'eau osmosée trop faible	L'arrivée d'eau est réduite	Supprimez la restriction
	La vanne d'alimentation est bouchée	Vérifiez la vanne d'alimentation au maximum
	Pas ou peu d'eau de rejet	Nettoyez ou remplacez les clapets anti-retour
La pompe surpresseur ne fonctionne pas	Pression d'eau d'alimentation trop faible	Vérifiez la pression de votre réseau d'alimentation en eau
	Pas d'électricité ou faux contact	Vérifiez votre alimentation électrique
	Le transformateur est défectueux	Remplacez le transformateur
La pompe surpresseur fonctionne mais il n'y a pas de production d'eau	Les préfiltres sont bouchés	Remplacez les cartouches de préfiltration
	L'électrovanne d'alimentation en eau ne fonctionne pas	Réparez ou remplacez l'électrovanne
	Le transformateur est défectueux	Remplacez le transformateur
La production d'eau ne s'arrête pas automatiquement	Le coupe circuit automatique ne fonctionne pas	Remplacez la pièce
Bruits anormaux dans la pompe surpresseur	Les préfiltres sont bouchés	Remplacez les cartouches de préfiltration
Pas d'eau de rejet	Le drain est bouché	Remplacez le drain
Fuites de la tuyauterie	Connexion des tuyaux incorrecte	Vérifiez vos connexions et raccords rapides
	Tuyau percé ou défectueux	Remplacez la section du tuyau concernée

• Remplacement du filtre de finition

1. Fermez la vanne d'alimentation en eau.
2. Fermez la vanne à bille du réservoir sous pression.
3. Ouvrez le robinet et purgez toute l'eau restante.
4. Retirez les raccords rapides de la cartouche de finition (charbon de coco)
5. Installez la nouvelle cartouche, reconnectez les tuyaux et réouvrez les vannes.
6. Effectuez un rinçage forcé du système.

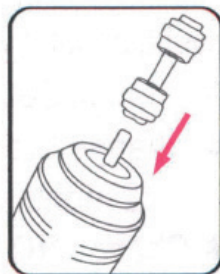

NB : Retrouvez la marche à suivre pour déconnecter les raccords rapides dans la section 9.Installation.

• Remplacement des membranes d'osmose

1. Fermez la vanne d'alimentation.
2. Fermez la vanne à bille du réservoir sous pression.
3. Repérez le porte membrane.
4. Ouvrez le porte membrane à l'aide de la clé fournie.
5. Aidez-vous d'une pince pour extraire la membrane usée
6. Suivez la procédure décrite au point 9.Installation>Installation de la membrane d'osmose.

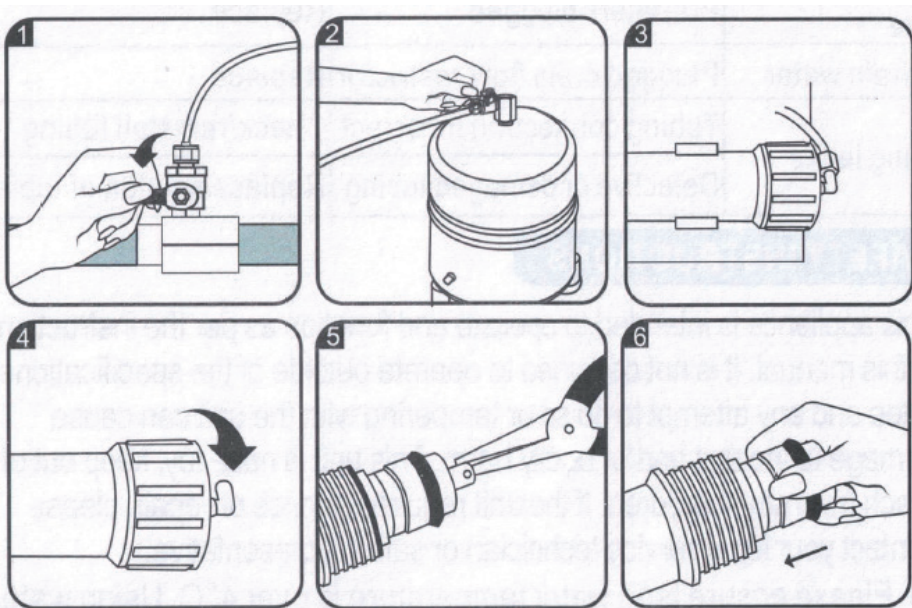

5 – Attention

- Ne démontez pas, n'ouvrez pas et ne modifiez pas cet appareil. Toute altération de l'appareil peut entraîner une panne ou des dommages et annulera la garantie.
- Ne couvrez pas l'appareil, car cela empêchera une bonne dissipation de la chaleur et pourrait causer des dommages ou une diminution des performances.
- Ne placez pas d'objets sur le dessus de l'appareil car cela pourrait endommager l'appareil et provoquer des fuites.
- Respectez toutes les pressions et températures de fonctionnement recommandées, le non-respect de ces consignes endommagera l'appareil et annulera la garantie.
- Éviter le contact avec des produits corrosifs.
- Tenir éloigné des sources de chaleurs.

6 – Principe de fonctionnement

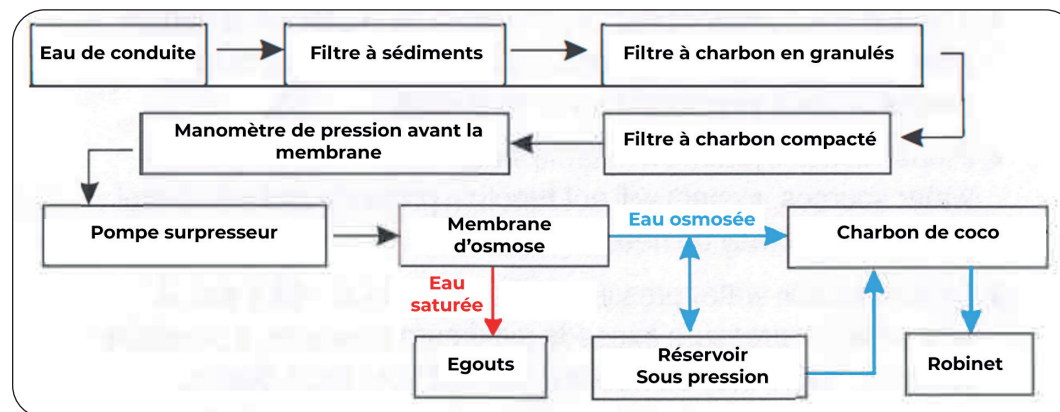

7 – Composants du système

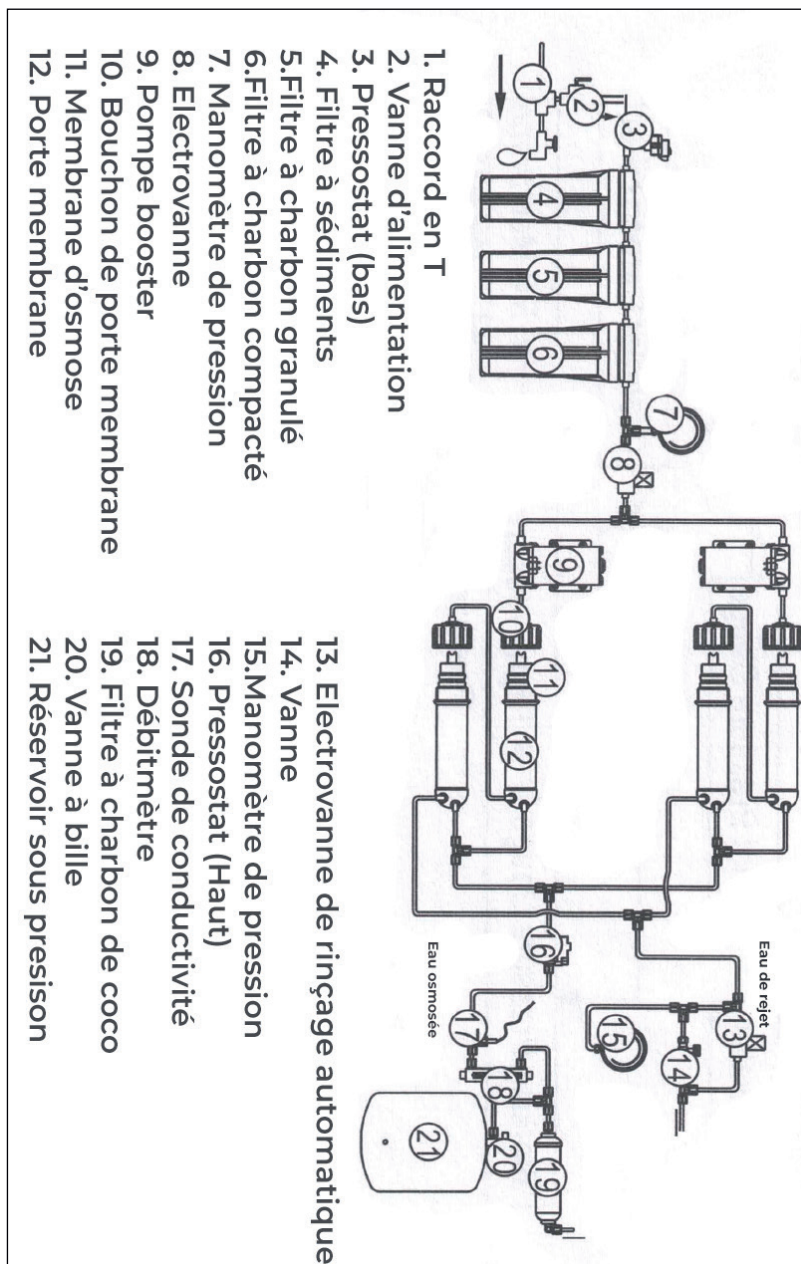

• Remplacement des préfiltres

1. Vous aurez besoin de la clé de filtre fournie.
2. Fermez la vanne d'alimentation en eau.
3. Fermez la vanne à bille du réservoir sous pression.
4. Desserrez les portes filtres avec la clé à filtre fournie.
5. Remplacez les préfiltres en les installant dans l'ordre suivant de gauche à droite :
 - Filtre à sédiments
 - Filtre à charbon granulé
 - Filtre à charbon compacté

NB : Pensez à sortir les filtres de leur emballage plastique avant de les installer.

6. Effectuez une petite purge via le robinet pour vider le système.
7. Réouvrez les vannes que vous aviez fermé.
8. Effectuez un rinçage forcé du système.

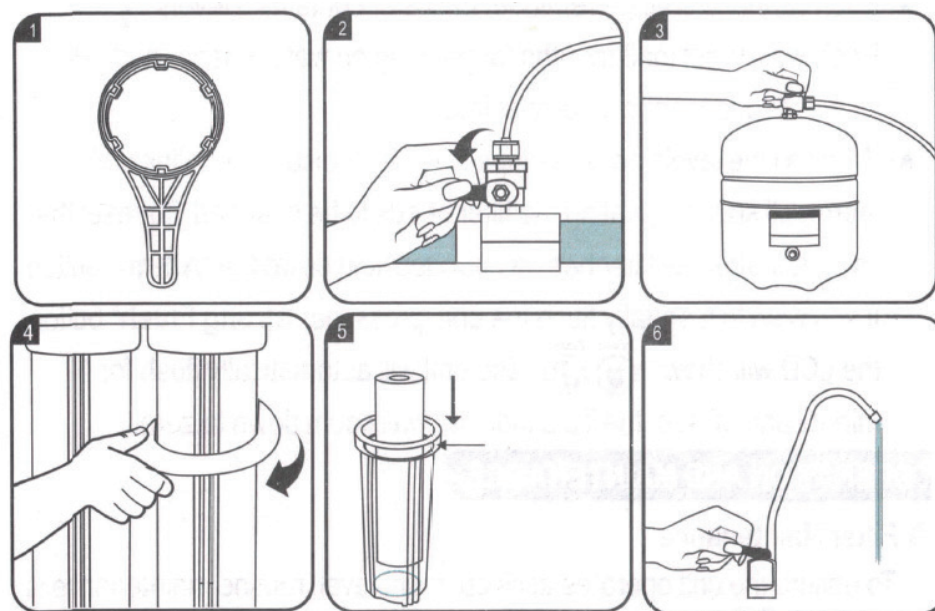

NB : Faites attention de bien insérer droit les porte filtres dans le pas de vis pour éviter de l'abimer et de causer des fuites.

- L'alarme retentira pour signaler que le filtre doit être changé. Pour réinitialiser l'indicateur après son changement, maintenez enfoncé le bouton «**Affirm**». Si vous souhaitez rincer manuellement l'appareil, appuyez sur le bouton «**Strong Flush**», l'écran affichera alors :



L'opération de rinçage durera 1 minute et 30 secondes, un compte à rebours s'affiche sur l'écran.

11 – Utilisation et maintenance

• Maintenance des filtres

Pour s'assurer que l'unité fonctionne à son niveau optimal, un entretien de routine est nécessaire. La fréquence d'entretien dépend de la qualité de l'eau d'alimentation. Voici quelques directives pour les changements de filtre programmés, gardez à l'esprit que la fréquence des changements de filtre peut varier. En cas de doute, contactez votre revendeur local ou un technicien de service.

1. Changez le filtre à sédiments tous les 3 à 6 mois ou selon les besoins.
2. Changez les filtres à charbon granulé et compacté tous les 6 à 12 mois ou selon les besoins.
3. Changez les membranes d'osmose tous les 18 à 24 mois ou selon vos besoins.
4. Changez la cartouche de charbon de coco tous les 6 à 12 mois ou selon vos besoins

Si vous vous absentez ou si vous n'utilisez pas l'appareil pendant une période prolongée, veuillez débrancher l'appareil de l'alimentation électrique. Si l'unité a été arrêtée et n'a pas été utilisée pendant une période prolongée, effectuez la même procédure de rinçage que lors de la configuration initiale.

8 – Présentation des composants

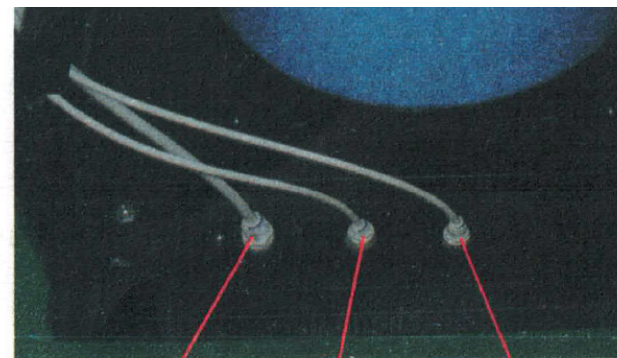

Arrivée d'eau **Sortie d'eau osmosée** **Sortie d'eau de rejet**

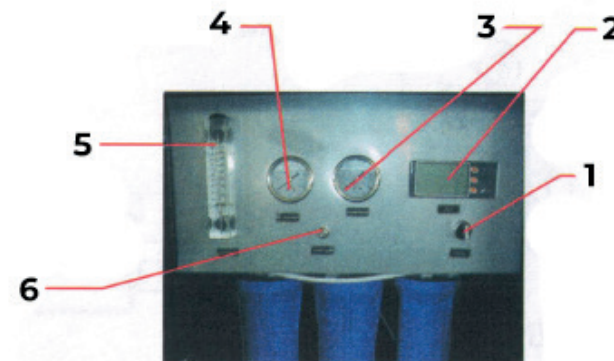

1. Interrupteur d'alimentation principale
2. Affichage de la conductivité
3. Pression de l'eau de rejet
4. Pression de l'eau avant la membrane
5. Débitmètre eau osmosée
6. Réglage de la pression d'eau de rejet

9 – Installation

- Outils et éléments nécessaires

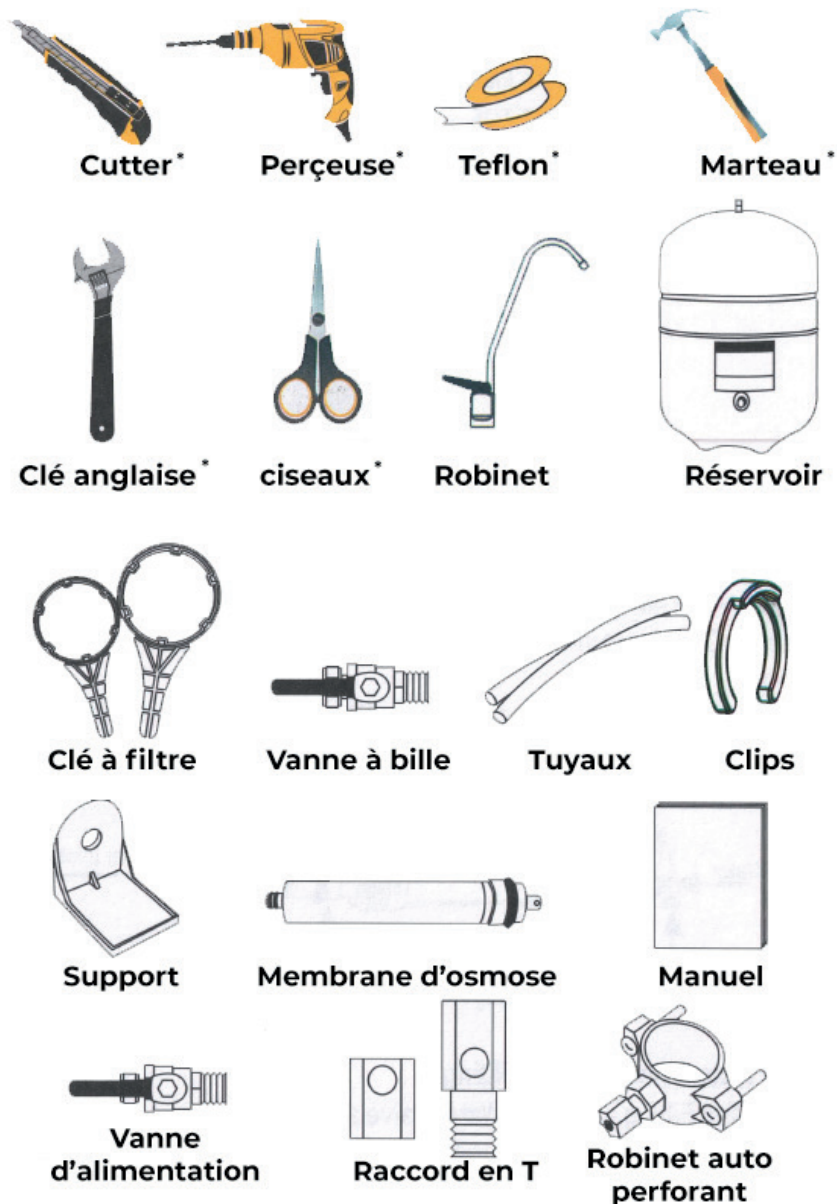

* Non fourni

10 – Panneau de contrôle à affichage LCD

- 5 secondes après la mise sous tension, l'unité va automatiquement rincer pendant 1 minutes et 30 secondes. L'écran affichera :

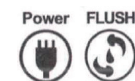

et la température actuelle et un rappel de changement de cartouche.

- Lorsque la pression de l'eau est trop basse ou qu'il n'y a pas d'eau d'alimentation, une alarme retentit et l'écran LCD affiche :

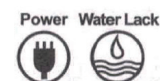

L'écran TDS affichera alors :

- Lorsque la machine fonctionne normalement et produit de l'eau, l'écran affiche :



L'écran affiche alors en même temps, la conductivité et la température de l'eau.

- Lorsque le réservoir est plein, l'écran affichera :

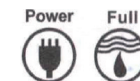

5 secondes après que le réservoir soit plein, un rinçage automatique de 8 secondes démarrera.

Après 7h30 de marche continue, un rinçage automatique de 1 minute et 30 secondes démarrera.

- Chaque indicateur de niveau d'utilisation des cartouches possède 5 niveaux :



Ces niveaux diminuent de 5 à 0 en 3 mois (variable selon l'utilisation de la machine).

- **Réservoir sous pression**

1. Gardez le réservoir sous pression à moins de 3 mètres du robinet.
2. Si une longueur de tube plus longue est nécessaire, utilisez uniquement un tube de 1/4» pour éviter une chute de pression.
3. Le réservoir peut atteindre les 50 Kg une fois plein, installez l'appareil sur un sol stable et plan.
4. Installez la vanne à bille en vissant la vanne sur le réservoir en appliquant du ruban téflon pour éviter les fuites.
5. Connectez le tuyau rouge du filtre de finition (charbon de coco) au réservoir sous pression.
6. Appliquez du ruban téflon sur la buse en haut du réservoir.
7. Installez et serrez à la main le robinet au réservoir.
8. Connectez le tuyau jaune du système.
9. Vérifiez si vanne à bille du réservoir est ouverte.

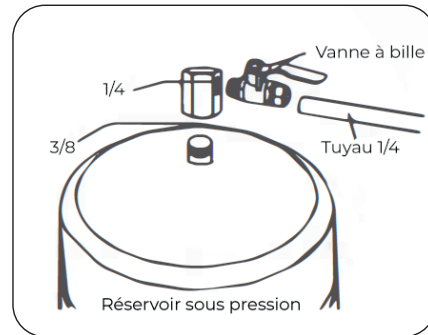
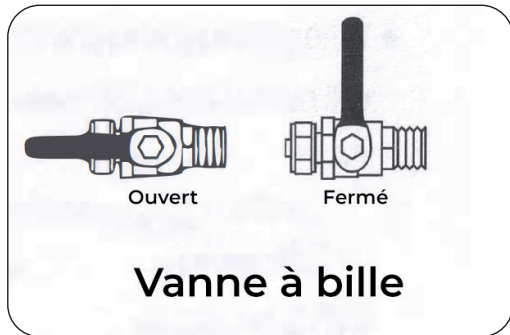

- **Installation du robinet**

1. Sélectionnez un emplacement pratique près de votre évier pour placer le robinet.
2. Percez un trou de 12 mm de diamètre dans le plan de travail.
3. Placer les rondelles, les plaques, les joints et les écrous dans l'ordre selon le schéma et serrer sur le plan de travail.
4. Fixez le tuyau bleu d'eau osmosée au bas du robinet et connectez le tuyau à la sortie d'eau osmosée du réservoir.

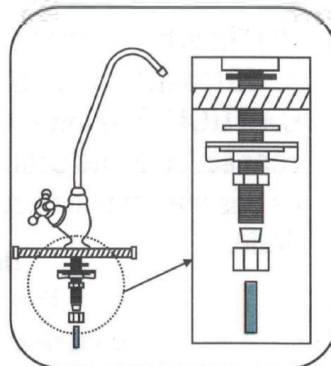

- **Raccordement**

Raccord rapide

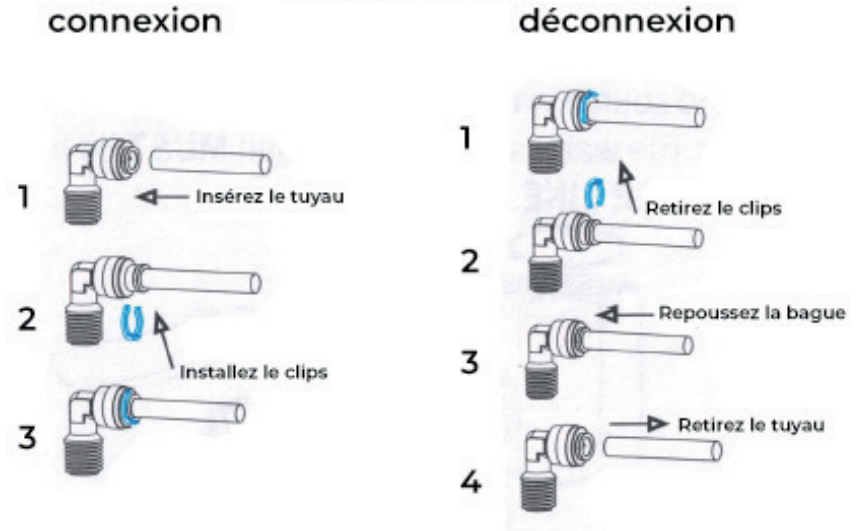

- **Installation de la membrane**

REMARQUE : Avant de procéder à l'installation de la membrane, veuillez rincer soigneusement les préfiltres. (Les instructions sur la façon d'effectuer le rinçage du filtre sont fournies dans la section suivante)

1. Retirez le bouchon du porte membrane à l'aide d'une clé.
2. Retirez la membrane d'osmose de l'emballage.
3. Insérez la membrane dans le porte membrane avec les petits joints toriques doubles tournés vers l'intérieur.
4. Revissez le bouchon du porte membrane et serrez avec la clé fournie.

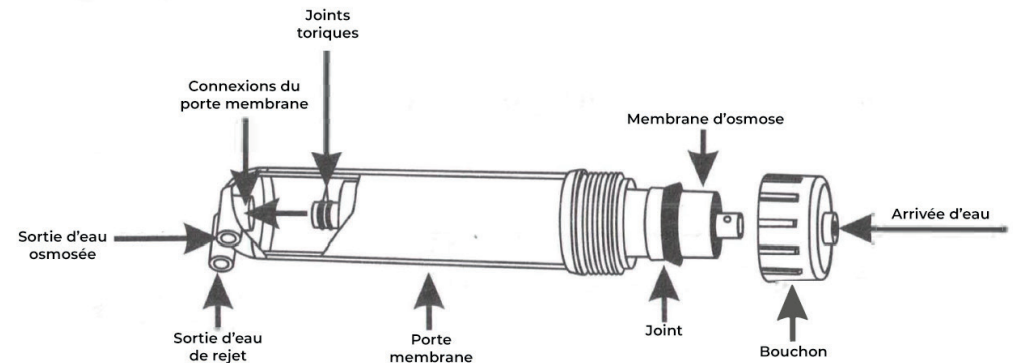

- **Vanne d'alimentation et raccord en T**

Installez le raccord en T et la vanne d'alimentation en eau selon le schéma. Enveloppez les filets de la vanne d'alimentation en eau et du raccord en T avec du ruban téflon. Connectez le tuyau d'alimentation en eau blanc à la vanne d'alimentation.

Installez la vanne d'eau d'alimentation

Installez le raccord en T de la vanne d'eau d'alimentation, puis connectez-le à la source d'eau.

Attention : L'alimentation en eau de votre appareil **DOIT** provenir de la **CONDUITE D'EAU FROIDE**.

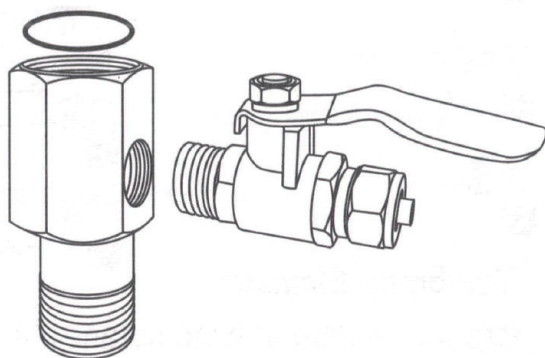

NOTE :

Utilisez uniquement une alimentation en eau potable froide comme eau d'alimentation, l'eau chaude endommagera votre appareil. L'eau d'alimentation adoucie prolongera la durée de vie de la membrane d'osmose.

- **Installation du raccord auto-perforant**

1. Positionnez le collier sur le tuyau de vidange au-dessus du siphon et serrez fermement.
2. En utilisant le collier comme guide, percez un trou de 6 mm, suffisamment pour que le tuyau de 1/4» passe au travers. Attention : Ne pas percer au travers des deux côtés.
3. Connectez le tuyau d'eau de rejet rouge sur le raccord. **REMARQUE :** Lorsque vous coupez le tube, faites des coupes nettes et droites, sinon cela entraînera une mauvaise connexion et des fuites possibles.

ATTENTION : Ne pas mettre installer le raccord auto perforant sur un point haut de l'évacuation sous peine de créer des bruits de ruissellements. Préférez toujours une installation au point le plus bas possible.

