

FR

Manuel d'utilisation

# OsmoFLOW 200

Le point d'eau osmosée

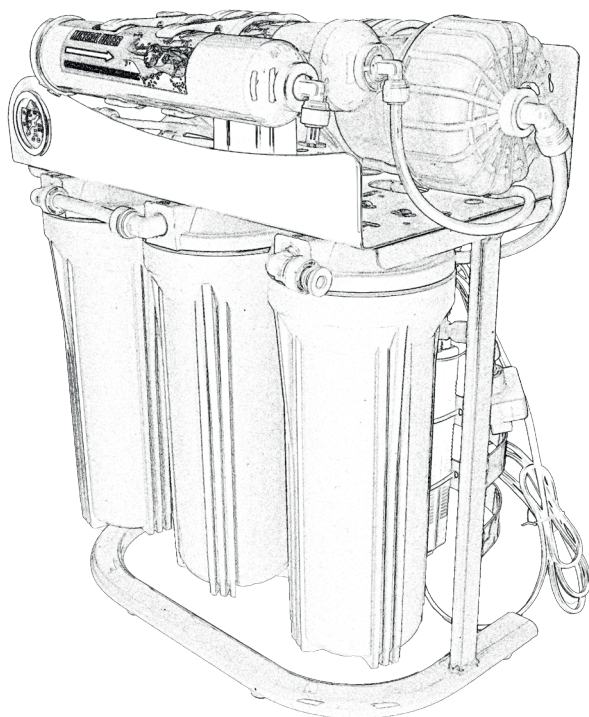

**Filtration sous évier**

**AQUAVIE®**  
TECHNOLOGIE

Lire attentivement les instructions avant l'installation de votre appareil.

# Table des matières

<b>À l'attention de nos clients</b>	<b>p 3</b>
<b>Caractéristiques</b>	<b>p 3</b>
<b>Principe de fonctionnement</b>	<b>p 4-6</b>
<b>Installation</b>	<b>p 7-9</b>
<b>Approche opérationnelle</b>	<b>p 9</b>
<b>Notes</b>	<b>p 10</b>
<b>Entretien</b>	<b>p 10-11</b>
<b>Avertissements</b>	<b>p 11-12</b>
<b>Dépannage</b>	<b>p 12-13</b>
<b>Contenu de l'emballage</b>	<b>p 13</b>

**AQUAVIE**<sup>®</sup>  
TECHNOLOGIE

## À l'attention de nos clients

Merci d'avoir choisi le système purificateur d'eau par osmose inverse OsmoFlow 200 d'Aquavie Technologie. Ce système purificateur d'eau par osmose inverse (système RO) peut produire de l'eau potable pure et savoureuse.

Avant l'installation, veuillez lire attentivement les instructions d'installation. Avec un entretien approprié, votre système RO peut vous fournir une eau potable de haute qualité et savoureuse pendant de nombreuses années.

## Caractéristiques

- L'osmose inverse peut retenir des particules étrangères comme les colloïdes, les substances organiques, les métaux lourds, les bactéries, les virus, les hydrocarbures et autres impuretés nocives de l'eau de conduite, et ne laisse passer que les molécules d'eau et d'oxygène dissous.
- Nos pompes booster de pression sont fiables et génèrent peu de bruits et de vibrations.
- Les cartouches de préfiltration peuvent être remplacées facilement et garantissent un fonctionnement optimal de la membrane d'osmose.
- Le système dispose également d'une fonction de rinçage haute pression de la membrane d'osmose, cette fonction prolongera sa durée de vie.
- Le contrôle automatique du processus de filtration permet de stopper la production d'eau osmosée lorsque l'alimentation en eau est coupée. De plus, lorsque le réservoir de stockage d'eau sous pression atteint sa capacité maximale, la machine s'arrête également automatiquement.

# Principe de fonctionnement

OsmoFLOW 200 est un système de purification d'eau par osmose inverse. L'appareil est automatique et comporte 5 étapes de filtrations. L'eau est d'abord filtrée par 3 préfiltres.

- 1<sup>ère</sup> étape : Le filtre à sédiments, qui supprime les grosses particules en suspension dans l'eau.
- 2<sup>ème</sup> étape : Le filtre à charbon granulaire : Il supprime le Chlore et autres polluants chimiques ainsi que la coloration de l'eau.
- 3<sup>ème</sup> étape : Le filtre à charbon compacté : Il supprime plus finement les restes de Chlore et les polluants chimiques de l'eau.
- 4<sup>ème</sup> étape : La membrane d'osmose inverse. L'eau y est passée en force pour en ressortir dépourvue des plus petites impuretés parmi lesquelles les virus et bactéries, les métaux lourds, etc...

Les impuretés retenues sont évacuées avec l'eau de rejet de l'osmoseur. A l'ouverture du robinet, l'eau est alors poussée vers le niveau de filtration suivant :

- 5<sup>ème</sup> étape : Le filtre de charbon de coco. Il fait une filtration de finition en supprimant le gout et l'odeur de l'eau.
- 6<sup>ème</sup> étape : La reminéralisation. Cette cartouche reminéralise faiblement votre eau. (peut être supprimée en faisant un bypass).

Le procédé de fabrication est contrôlé automatiquement. Quand la pression d'eau de conduite devient trop basse ou que le réservoir est plein, l'appareil stoppera sa fabrication. Au retour d'une pression normale (l'appareil redémarrera à l'ouverture de robinet par exemple).

Voici la liste des éléments, dans l'ordre, traversés par l'eau.

- o Filtre à sédiments
- o Pressostat basse pression
- o Filtre à charbon granulaire
- o Filtre à charbon compacté
- o Pompe booster
- o Vanne 4 voies

- o Membrane d'osmose
- o Circuit dérivé d'eau de rejet
- o Pressostat haute pression
- o Filtre à charbon de coco T33 (finition)
- o Cartouche de reminéralisation
- o Robinet

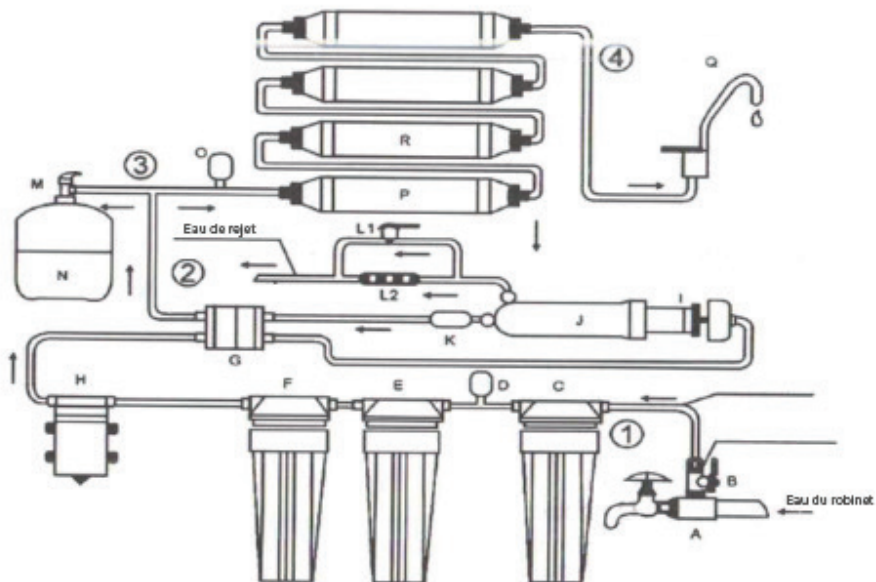
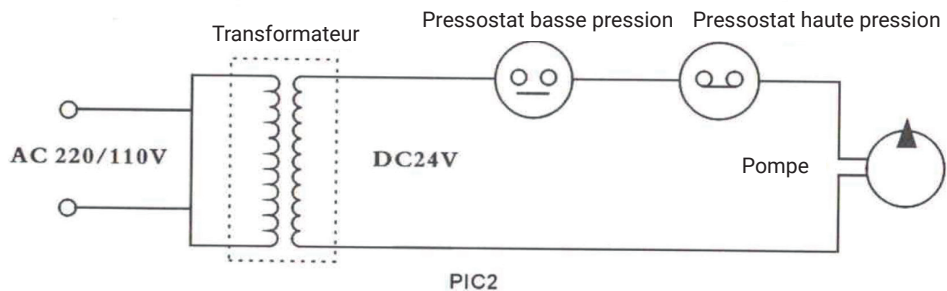

FIGURE 1

A. Connecteur d'alimentation 3 voies	K. Anti-retour
B. Vanne à bille	L1. Electrovanne de rinçage
N.B. : A ou B peut être remplacé par un raccord robinet selon modèle	
C. Porte préfiltre à sédiments	L2. Réducteur
D. Pressostat basse pression	M. Vanne du réservoir
E. Porte préfiltre à charbon granulaire	N. Réservoir sous pression
F. Porte préfiltre à charbon compacté	O. Pressostat haute pression
G. Vanne 4 voies	P. Cartouche charbon de coco T33 (finition)
H. Pompe booster	Q. Robinet
I. Membrane d'osmose	R. Cartouche reminéralisante
J. Porte membrane	1, 2, 3, 4. Tuyau de connexion

## Principe de fonctionnement :



## Paramètres techniques principaux

Unité principale : 58x35x41cm

Poids total brut : 15,8kg

Poid total net : 14kg

Voltage : 220V/50Hz

Puissance : 25W

Débit d'eau purifiée : ~ 740L/jour (membrane 200 Galons)

Capacité du réservoir de stockage : en option

Pression de l'eau tolérée : de 0.1 à 0.35mpa

Capacité totale des filtres de pré-traitement : plus de 1000L

Température de l'eau tolérée : entre 4° et 42°

Protection contre les chocs de type électrique : Type 2

Origine de l'eau : Eau domestique

# Installation

L'installation de ce système de filtration doit être fait en adéquation avec l'aménagement de votre cuisine, veuillez-vous référer aux suggestions d'installation des schémas suivants :

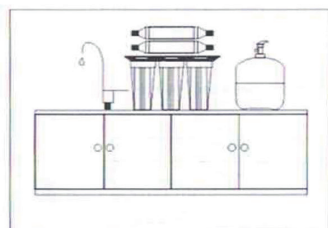

Sur plan de travail

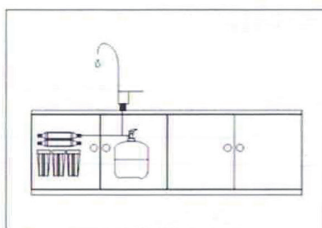

Montage sous évier

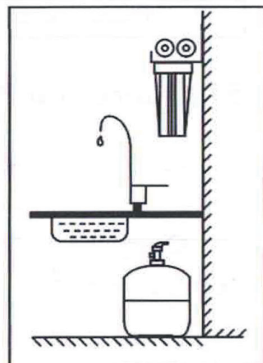

Installation murale

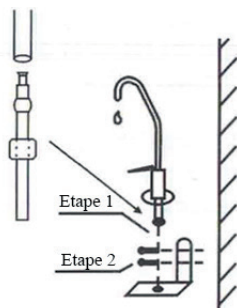

PIC6. Robinet mural

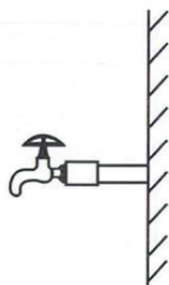

PIC7. Connecteur 3 voies

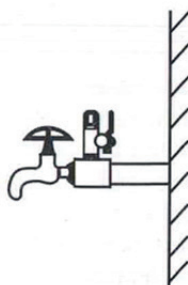

PIC8. Vanne à bille

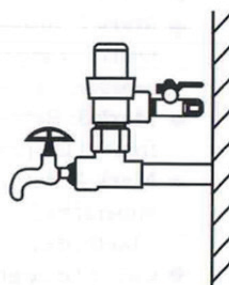

PIC9. Vanne de réduction

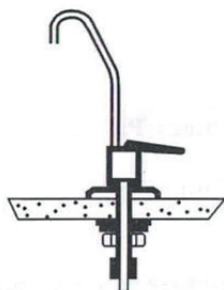

PIC10. Robinet sur plan de travail



PIC11. Connexion raccord rapide pour tuyau PE



PIC12. Déconnexion raccord rapide pour tuyau PE

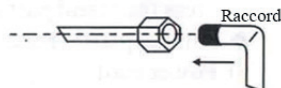

PIC13. Connexion avec raccord type JACO

1- Pour installer la vanne à bille, monter un connecteur d'alimentation à trois voies (A en Figure 1) puis y monter la vanne à bille (B en Figure 1). Installer le robinet d'eau osmosée (mural ou sur plan de travail) et le connecter au connecteur d'alimentation à trois voies (Figure 1, PIC7 & 8). Pour utiliser une vanne de réduction, installer selon la suggestion en PIC9. Selon les séries, un raccord rapide pour robinet (type machine à laver) est ajouté au kit de raccordement.

2- Pour installer la membrane d'osmose inverse, dévissez le capuchon du boîtier (J). Placer en premier l'une des deux extrémités avec deux bagues d'étanchéité de la membrane (I) dans le boîtier RO puis visser fermement le capuchon.

3- Le robinet d'eau osmosée (Q) doit être positionné esthétiquement et de façon fonctionnelle, il se connecte au raccord de sortie du filtre à bille minérale au moyen du tuyau en plastique blanc.

4- Installer le tuyau en plastique aux positions suivant les marques numérotées 1, 2, 3, 4 sur le tableau de configuration de composant du système d'osmose inverse (Figure 1). Vous trouverez également ces marques sur l'appareil.

Marque 1 : entre le robinet d'eau et le filtre sédiment (C) avec le tuyau en plastique blanc.

Marque 2 : installation d'un tuyau de vidange en plastique blanc relié à la sortie du restricteur de vidange et au robinet de rinçage. Mettre le tube de vidange à l'égout.

Marque 3 : entre la vanne du réservoir (M) sur le réservoir sous pression (N) et le T devant la cartouche de charbon coco.

Marque 4 : Entre le robinet col de cygne (Q) et le filtre à charbon ou la cartouche reminéralisante si présente.

### **Méthode de connexion du tuyau en plastique avec les raccords**

- Couper le tuyau après avoir pris les mesures voulues
- Connecter le tuyau dans l'écrou hexagonal (PIC13)
- Placer le bouchon du tube blanc dans la buse du tuyau plastique, pousser le bouchon du tube

Vers l'extrémité du tuyau en plastique manuellement ou à l'aide d'outils. (PIC13)

- Placer le tuyau en plastique dans les raccords (PIC13)
- Visser fermement l'écrou hexagonal.



## **Méthode de raccordement d'un tuyau en plastique avec des raccords rapides (PIC11)**

- Couper le tuyau selon les mesures voulues
  - Insérer fermement le tuyau dans le raccord rapide
- Méthode de déconnexion du tuyau plastique des raccords rapides (PIC12)
- Retirer le petit clip
  - Appuyer sur la partie ronde jusqu'à ce qu'elle touche le corps principal du raccord rapide
  - Tirer sur le tuyau plastique pour le retirer.

## **Cordon d'alimentation**

Ce système est doté d'un transformateur qui utilise une alimentation monophasée de 220V.

Pour l'utiliser, brancher le cordon à une prise électrique.

## **Approche opérationnelle**

- Après l'installation, réaliser un rinçage des filtres au préalable avant d'utiliser le système pour la première fois en respectant les étapes suivantes :
- Ouvrir la vanne à bille (B)
- Fermer la vanne du réservoir (M) de stockage d'eau (N)
- Ouvrir le robinet à col de cygne (Q)
- Ouvrir le robinet de rinçage (L1)
- Brancher le cordon d'alimentation à une prise de courant.
- La pompe booster (H) démarre automatiquement, la sortie des eaux usées commence à s'écouler ainsi les filtres des 4 premières étapes seront rincés automatiquement, laisser fonctionner pendant 5 bonnes minutes.
- Après ce rinçage, ouvrir la vanne du réservoir (M) de stockage (N), puis fermer le robinet à col de cygne (Q) ainsi que la vanne de rinçage (L1). L'appareil commencera à générer de l'eau purifiée. Lors de la première utilisation, laisser l'eau purifiée couler l'équivalent de deux réservoirs sous pression complets avant sa consommation.

## Notes

Lorsque vous utilisez le système pour la première fois, ouvrir le robinet à col de cygne (Q) pour évacuer l'eau. (Une eau d'apparence foncée peut en sortir, continuer à laisser couler pour bien rincer les filtres).

Les données d'un test TDS peuvent être élevées lors de la mise en route de l'appareil, dans ce cas, continuer le rinçage jusqu'à ce que les données deviennent normales.

L'eau purifiée n'est pas potable tant que les étapes de démarrage et rinçage n'ont pas été effectuées. Les eaux usées concentrées utilisées pour la fabrication de l'eau purifiée ne peuvent pas être utilisées pour la consommation.

Après l'installation et le réglage, le système commence à produire automatiquement de l'eau purifiée.

Habituellement, fermer le robinet à col de cygne (Q), ouvrir la vanne du réservoir (M) de stockage, puis laisser l'eau purifiée remplir le réservoir. Lorsqu'il est plein d'eau purifiée, le système cesse de fonctionner automatiquement. Ouvrir le robinet à col de cygne (Q) pour se servir d'eau purifiée.

## Entretien

Il est vivement conseillé de changer les filtres régulièrement afin de garder une qualité de filtration optimale. Cela permet de tirer pleinement parti des filtres et de garantir un niveau de qualité de l'eau purifiée élevé. Lorsque les filtres sont remplacés périodiquement, cela garanti un fonctionnement de votre appareil sur le long terme.

La période de remplacement des filtres dépend de la qualité de l'eau brute et de la quantité d'impuretés qui s'y trouve et est basée sur une moyenne d'une famille de 4 personnes qui consomme environ 10L d'eau purifiée par jour.

Si l'eau utilisée est de type domestique provenant du réseau municipal, ci-dessous un tableau relatant les périodes de remplacement suggérées pour chaque filtre :

Filtre	Composition	Fonction	Durée de vie moyenne
Etape 1	Filtre sédiments	Grosses particules en suspension dans l'eau	Environ 12 mois
Etape 2	Filtre à charbon granulaire	Chlore et ses dérivés, polluants chimiques	Environ 12 mois
Etape 3	Filtre à charbon compacté	Chlore et ses dérivés, polluants chimiques	Environ 12 mois
Etape 4	Membrane d'osmose	Bactéries, métaux lourds, minéraux, matières dissoutes...	Environ 18 mois
Etape 5	Filtre à charbon de coco ( finition)	Petites impuretés, goût et odeur	Environ 12 mois
Etape 6	Reminéralisation	Reminéralisant	Environ 12 mois

### Rinçage automatique de la membrane d'osmose

• Lorsque la membrane d'osmose purifie l'eau, des impuretés, bactéries restent à la surface de l'eau, ce qui peut affecter la quantité et le volume d'eau purgée, ainsi la membrane d'osmose doit être nettoyé périodiquement. Le système OsmoFLOW rincera automatiquement la membrane lorsqu'elle sera en surpression. Afin de faire fonctionner votre système efficacement, utiliser les filtres spécifiés par votre fournisseur.

## Avertissements

Ne pas boire l'eau des deux premiers sceaux de rinçage, la laisser s'écouler et l'utiliser comme eau de lavage domestique pour l'économiser si besoin, puis tester OsmoFLOW pendant environ 2 heures jusqu'à ce que les opérations ci-dessus soient terminés avec succès.

Vérifier que l'appareil fonctionne normalement sans fuite apparente.

Ne pas démonter les pièces de l'appareil autre que les filtres pour leur remplacement, toute manipulation erronée peut générer une/des fuites.

Ne pas utiliser OsmoFLOW pour purifier de l'eau chaude.

Vérifier que l'alimentation électrique de l'appareil est bien appropriée à la tension électrique domestique.

Garder OsmoFLOW à l'abri du soleil.

Lorsque OsmoFLOW ne sera pas utilisé durant une longue période, couper l'alimentation et fermer le robinet à bille.

Reproduire l'opération initiale d'amorçage et de rinçage avant de réutiliser OsmoFLOW après une longue période d'inactivité.

Déplacer et manipuler OsmoFLOW avec soin.

## Dépannage

Si les problèmes suivants surviennent, vérifier les causes possibles listées ci-dessous :

- L'appareil ne fonctionne pas automatiquement :  
Vérifier s'il n'y a pas eu une mauvaise manipulation  
Vérifier si la vanne de Haute et de Basse pression ont un fonctionnement normal.

- Fuite en tête de pompe :  
Vérifier si le filtre à charbon coco (finition) ou la cartouche de reminéralisation ne sont pas bloquées car cela en résulte une fuite d'eau. Parfois la fuite peut être causé par une pression accrue dans la tête de pompe qui ne peut être évacué vers l'extérieur. En présence de ce cas de figure, remplacer toute les cartouches charbon et contacter votre revendeur.

L'eau peut être bloquée si la membrane d'osmose se retrouve avec un diaphragme affaibli ou est freinée par une accumulation de tartre, ou bien si la pompe est en hors pression.

La pompe fonctionne normalement mais ne peut pas générer de l'eau purifiée :  
Membrane d'osmose bloquée > remplacer la membrane ou la pompe de surpression  
> charge trop longue sur la pompe due à un mauvais entretien et remplacement des filtres trop tardif

Pour éviter leur saturation. Dans tous les cas, contacter votre revendeur si la pompe est endommagée.

• Les eaux usées continuent de sortir même lorsque le robinet est fermé :  
Vérifier si le clapet anti-retour (K) fonctionne normalement, sinon, le remplacer.  
La vanne 4 voies (G) a été endommagée.

• Le volume d'eau purifiée est trop faible :  
Vérifier que les filtres ne soient pas trop sales, saturés ou aient dépassé leur durée de vie normale. Si cela est dû à la membrane saturée ou non rincée régulièrement, la remplacer.

Vérifier que la température de l'eau ne soit pas trop basse.

La pression de l'eau purifiée n'est pas aussi bonne que lorsque l'appareil est neuf >  
remplacer la pompe.

## Contenu de l'emballage

Osmoseur OsmoFLOW	1
Robinet col de cygne	1
Accessoires	1 sachet
Clef de serrage porte filtre	1
Tuyau	5 mètres
Notice	1

# AQUAVIE®

TECHNOLOGIE

